

Quick Start Guide DS3300

Download app: **Smart Life of Tuya Smart** (=zelfde app)

Uitgever: Volcano Tech. Lim. / Tuya Inc.



In gebruik nemen

- Klap aan de achterkant de standaard uit
- Zet de aan/uit schakelaar (6) aan
- Steek micro USB voedingskabel in een sluit aan op 5V USB voeding
- Druk op het scherm op start
- Kies een menu taal
- Download de app (app naam: Smart Life of Tuya Smart - scan QR code hierboven)

- In scherm zit een accu zodat het alarmsysteem 1 dag blijft werken bij stroomuitval.
- Verwijder nadat alles naar tevredenheid werkt het beschermfolie van het scherm.

Optioneel: verbinden met WiFi & de app

- Zet Bluetooth van telefoon aan zodat app het alarm kan vinden (Bluetooth is alleen eenmalig nodig voor het maken van de koppeling met de app en kan daarna uitgezet).
- Zorg dat de telefoon verbonden is met een 2.4Ghz WiFi netwerk.
- De app zoekt nu het alarmsysteem, druk op Add en geef het WiFi wachtwoord op of druk in de app rechtsboven op + (add device).

Optioneel: plaatsen SIM kaart

- Om bij een alarm een oproep en/of een SMS te ontvangen kan een SIM-kaart worden geplaatst. Hierna is het alarm uit via een SMS bericht aan of uit te zetten.
- Verwijder eerst SIM pincode & waardeer SIM kaart saldo op door SIM kaart in een telefoon te plaatsen (steeds weer opnieuw opwaarderen kan via de app van de provider, steeds de SIM kaart in een telefoon plaatsen om te kunnen opwaarderen is hierdoor niet nodig.
- Open het metalenschuifje door deze naar boven te schuiven .
- Plaats de nano SIM kaart met de metalen contactpunten richting het alarmsysteem en het hoekje rechtsonder.
- Schuif het metalenschuifje naar beneden.

MENU

1.Sensoren

→ A. Sensor - Sensoren toevoegen

- 1. Kies +
- 2. Kies type sensor om toe te voegen: Deur/Raam, Beweging, SOS, Overig
- 3. Kies: 'modus' - plaats sensor in een groep: 1. Weg/Zet aan 2. Thuis/Deels aan 3. Altijd aan
- 4. Kies: 'Vertraging start sirene' - zet uit om sensor direct actief te laten worden na inschakelen ipv. pas na aftellen
- 5. Naam: stel de naam van de sensor in de app in
- 6. Koppelen: activeer de sensor zodat de LED op de sensor even aangaat en het systeem zal de sensor toevoegen
- + *Deur/raam*
- Geavanceerd: 'Piep wanneer ingang open' - zet aan om elke keer een toon te horen als er een deur/raam open gaat
- Geavanceerd: 'Ingang geopend waarschuwing' - zet aan om een waarschuwing te krijgen als er nog een deur/raam open is bij het inschakelen van het alarm
- + *Beweging / SOS / Overig*
- Geavanceerd: 'Stil alarm' - zet aan om de bewegingsmelder een stil alarm te laten geven

- *Filter:* Nadat meerdere sensoren zijn toegevoegd is het mogelijk om op type sensor te filteren met de 2 driehoekjes.

- *Wissen alle sensoren:* Kies prullenbakje in de bovenbalk om alle sensoren te wissen

- *Wissen enkele sensor:* kies sensor & daarna rechtsonder het prullenbakje

- *Bekijken log per sensor:* kies sensor & daarna linksonder het logboek

→ B. Afstandsbed. - Afstandsbedieningen toevoegen

- 1. Kies +
- 2. Druk op een knop op de afstandsbediening

→ C. Deurbel - Eventuele deurbel toevoegen

- 1. Kies +
- 2. Druk op de deurbel zodat deze een signaal afgeeft

→ D. Keypad - Eventuele extreme keypad toevoegen

- 1. Kies +
- 2. Activeer de keypad zodat deze een signaal afgeeft

→ E. Sirene - Eventuele externe sirene toevoegen

- Zie instructies externe sirene

→Er kunnen maximaal 100 sensoren aan het alarmsysteem worden toegevoegd.

Alarm inschakelen (van alle verbonden sensoren)

1. Kies op het scherm: Weg/Zet aan (invoeren van gebruikers code niet nodig)
2. Gebruik de afstandsbediening
3. Kies in de app: Weg
4. Stuur SMS naar het alarm: away arm

Alarm deels inschakelen (dus alleen de sensoren in de groep 'Thuis/Deels aan')

1. Kies op het scherm: Thuis/Deels aan (invoeren van gebruikers code niet nodig)
2. Gebruik de afstandsbediening
3. Kies in de app: Thuis
4. Stuur SMS naar het alarm: stay arm

Alarm uitschakelen

1. Kies op het scherm: Zet alles uit & voer gebruikerscode in (standaard: 1234)
2. Gebruik de afstandsbediening
3. Kies in de app: Thuis
4. Stuur SMS naar het alarm: disarm

Log: bekijk alle alarmmeldingen en andere gebeurtenissen

Menu: → **Standaard gebruikerscode:** 1234
→ **Standaard systeemcode:** 9876

- Alleen de in het menu opgegeven nummers kunnen het alarm via SMS aan/uitzetten
- In het alarm zit een microfoon, zodat als het systeem opbelt na een alarmmelding het geluid in de omgeving van het alarm te horen is en kunt spreken via de speaker.
- Alleen een in het menu opgegeven telefoonnummer kan naar het alarm opbellen.
- Ga in een internet browser naar ipc-eu.ismartlife.me en scan met de app de QR code om het alarmsysteem in een browser te kunnen bedienen.

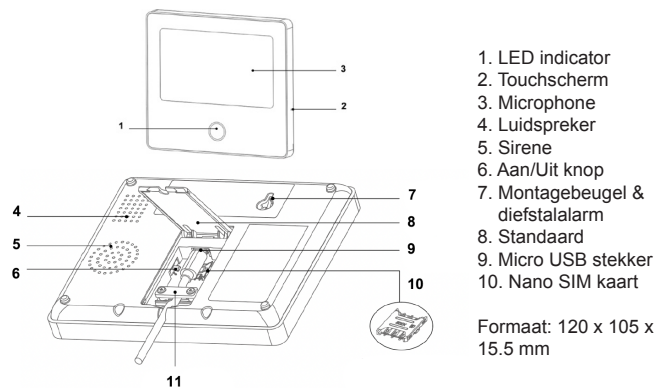

2. Telefoon

- Geef een telefoonnummer op en druk op het groene hoortje om iemand op te bellen.
- Kies 'Instellingen' om max. 5 telefoonnummers op te geven die het alarmsysteem opbelt (kies: hoortje) of een SMS stuurt (kies: enveloppe) bij een alarmmelding.
- Alleen de opgegeven telefoonnummers kunnen het alarm via SMS (deels) aan of uitzetten.

3.Veiligheid

- *Vertragingen - geef het aantal seconden op & kies: opslaan (knop geheel rechtsonder)*
- Vertraging inschakelen alarm: stel in na hoeveel sec. het alarm inschakelt (0-180s.)
- Vertraging start sirene: stel in na hoeveel sec. de sirene start (0-180s.)
- Sirene duur: stel in hoe lang de sirene klinkt (0-1800s.)
- *Code - veranderen van de gebruikerscode & systeemcode*
- 1. Kies: Gebruiker 1, 2 of 3 of Systeem
- 2. Voer originele code in (standaard: 1234)
- 3. Voer nieuwe code in
- 4. Herhaal de code & kies: opslaan (knop geheel rechtsonder)
- *Alarm - wel of geen sirene of tonen tijdens aftellen horen*
- Sirene uit speaker: zet uit om geen sirene uit de speaker te horen (stil alarm)
- Sirene uit extra sirene: zet aan op een verbonden extra sirene te activeren
- Sirene piept: zet aan om elke keer een luide piep te horen bij in/uitschakeling alarm
- Vertragingstonen: zet uit om geen tonen te horen tijdens het aftellen

4.Instellingen

- *WiFi:* Airlink - Bluetooth & WiFi aanzetten om te verbinden met internet & de app
- *Tijd:* Stel datum & tijd in; Kies datumnotatie type; Auto: datum/tijd van internet
- *Geluid:* Stembeluid: zet uit om geen stem te horen; Toetstoon: zet uit om geen toon te horen bij aanraken scherm; Deurbelvolume: stel volume van een verbonden deurbel in; Systeemvolume: stel volume van het alarmsysteem in.
- *Scherf:* stel helderheid & de tijd tot het scherm uit gaat in (10-180s.; 0=altijd aan)
- *Taal:* stel menu taal in
- *Reset:* reset naar fabrieksinstellingen (met wel/geen behoud van sensoren) & laat alarmsysteem opnieuw opstarten.
- *Reinigen:* laat scherm 1 min. niet reageren op aanrakingen om het scherm schoon te maken
- *Support:* scan QR codes om voor uitlegvideo's op Youtube of de manual of mail: service@doorsafe.eu; kies: i om firmware versies, MAC, GSM en IMEI nummer te zien

SmartLife (Tuysa app instellingen

→ **Deeln met extra gebruikers:** Iedere gebruiker heeft een eigen account nodig.

Gebruik voor een nieuwe account een nieuw emailadres. Er zijn 2 opties:

1. Alle rechten delen; ga naar profiel → kies: 'Homebeheer' → voeg leden toe aan een ruimte/familie (accountnummer=emailadres)
2. Beperkte rechten: → kies in app het alarm → open instellingen → kies 'Toestel delen' (accountnummer=emailadres)

→ **Geschiedenisrecords:** bekijk een logboek van alle activiteiten

→ **Onderdelen:** voeg sensoren toe door op + te drukken & activeer sensor → voeg sensor naar links om naam van sensor te veranderen of sensor te wissen → druk op sensor om sensor in/uit te schakelen of in andere groep te plaatsen

→ **Opstelling:**

→ Activering vertraging: stel aan sec. in voortd. alarm actief wordt

→ Lokaal alarm: zet uit om geen sirene uit het scherm te laten horen bij een alarm (stillalarm)

→ Systeemvolume: stel het volume van

→ Siren alarm: zet aan om een sirene uit een eventueel verbonden extra draadloze sirene te horen

→ Sirene duur: stel in hoe lang de sirene klinkt (0-1800s.)

→ Sirene piep: zet aan om elke keer een luide piep te horen bij inuitschakeling alarm

→ Vertraging: zet uit om geen tonen te horen tijdens het aftellen

→ Gesproken prompt: zet uit om geen stem te horen bij in en uitschakelen

→ Deurbel melding: zet uit om geen push bericht te krijgen als iemand drukt op een eventueel verbonden deurbel

→ Alarmmelding: zet uit om geen push bericht te krijgen bij een alarm

→ Alarmvertraging: stel in na hoeveel sec. het alarm inschakelt (0-1800s.)

→ Toesteltoon: zet uit om geen toon te horen bij aanraken scherm

→ Deurbelvolume: stel het volume in van de beltoon die te hoer is als iemand drukt op een eventueel verbonden deurbel

→ Alarmtefoonnummer: voeg telefoonnummers op die het alarm gaat bellen of SMS bij een alarm

→ Noodoproep: zet aan om het alarm naar de telefoonnummers te laten bellen bij een alarm

→ Alarm-SMS: zet aan om het alarm naar de telefoonnummers te laten SMS-en bij een alarm

→ Taal: stel de menu taal in

(Het alarm stuurt bij alarm eerst via de app een melding en ook direct alle opgegeven telefoonnummers een SMS. Daarna belt het alarm het eerste nummer. Als er na 3 keer bellen niet wordt opgenomen, belt het alarm het tweede nummer. De alarmmelding via de app gaat gelijkijdig; alle gebruikers waarmee de toegang tot het alarm is gedeelt krijgen op hetzelfde moment een push melding van de app bij een alarmmelding. Hoe lang en hoe vaak het alarmsysteem een nummer probeert te bellen is niet in te stellen.)

DS3310 Externe sirene

De accu in de sirene is op te laden met een micro USB-kabel en een 5V oplader die ook wordt gebruikt voor smartphones en daarna wordt de accu opgeladen door de zonnecellen als er voldoende licht op valt. **A. Koppelen van de sirene aan het alarmsysteem:** 1. Zet de schakelaar achterop de sirene aan (op ON) 2. Druk de koppelknop in, er is een pieptoon te horen en de rode lamp gaat knipperen 3. Ga nu binnen na 10 seconden op het alarmsysteem in het menu naar Sensoren en kies Sirene en druk op OK het alarm zal nu 2 keer een pieptoon laten horen. Na 10 seconden piept de sirene 4 keer en is de sirene uit de koppeling. (Als de sirene moet worden gekoppeld aan de versterker, volg dan eerst de stappen voor het koppelen van een sensor om de versterker in de koppeling te zetten. Volg terwijl de versterker in de koppeling staat de stappen voor het koppelen van de sirene aan het alarmsysteem.) **B. Instellen sirene duur** - geen jumper op JP1 voor een sirene duur van 5 minuten - Jumper op pin 1 en 2 van Jumper voor een sirene duur van 1 minuut - Jumper op pin 2 en 3 van JP1 voor een sirene duur van 3 minuten **C. Instellen type sirene** - Geen jumper op JP2 en JP3 voor een politie sirene - Jumper op pin 2 van JP1 voor een brandweer sirene - Jumper op JP3 voor een ambulance sirene

D. Infrarood sensor - Jumper op JP5 om de infrarood sensor uit te schakelen. **E. Sirene en of licht modus** - Jumper op JP4 om zowel een sirene te team. Verder deze jumper om de infrarood sensor uit te schakelen. **E. Sirene en of licht modus** - Jumper op JP4 om zowel een sirene te horen als een lichtsignaal te zien. Verder deze jumper om alleen een lichtsignaal te zien en geen sirene te horen bij alarm. **Schakel de sirene uit en weer aan met de ON/OFF knop** op de veranderingen in de jumpers te activeren. **Ontkoppelen van alle sensoren en de koppeling met het alarmsysteem** door de koppelknop op de sirene ingedrukt te houden tot er in totaal 4 keer een pieptoon te horen is.

DS33108 Draadloze Keypad & RFID lezer

A. Algemeen Zet de keypad aan met de aan/uitknop achter op de keypad. Gebruik een micro USB kabel en 5V oplader om de keypad mee te laden. Dit duurt ongeveer 3 uur. Als het lampje van de batterij continue groen blijft branden is de batterij vol. Als deze knippert wordt de batterij opgeladen De keypad kan ook voortdurend met de oplader verbonden zijn, dit is niet schadelijk voor de keypad of de accu in de keypad. In de keypad zit een accu. Deze kan 1 tot 3 maanden meegaan, afhankelijk van gebruiksfrequentie. Om de batterij te besparen gaat de keypad steeds in standby modus. Druk op een willekeurige toets om de keypad uit standby modus te halen. Hang het alarm op met de montagebeugel. Test het draadloze bereik voor montage. Vermijd montage op metalen wand die kunnen het draadloze bereik laten afnemen. **B. Gebruikers & admin pincode** De standaard gebruikers pincode is: 1234. De standaard admin pincode is 8888. **C. Instellen gebruikers pincode:** 1. Voer admin pincode in (standaard is dit: 8888) en druk op vinkje. 2. Voer 0 in en druk op vinkje 3. Voer de nieuwe pincode in en druk op vinkje

D. Instellen admin pincode - 1. Voer admin pincode in (standaard is dit: 8888) en druk op vinkje 2. Voer 9 in en druk op vinkje 3. Voer de nieuwe pincode in en druk op vinkje **E. Toevoegen RFID druppels** - Er kunnen in totaal 10 RFID druppels worden toegevoegd aan deze keypad. 1. Voer admin pincode in (standaard is dit: 8888) en druk op vinkje. 2. Voer 1 in en druk op vinkje 3. Voer een nummer tussen 0 en 9 in druk op vinkje 4. Voer de RFID druppel een eigen nummer, dus kies voor elke druppel een ander nummer/4. Leg nu de RFID druppel op de keypad. (Je geeft hiermee een nummer tussen 0 en 9 van de druppel die je wilt verwijderen en druk op vinkje 3. Druk op terug en dan op vinkje of wacht even om terug te gaan.

DS33118 Watersensor

1. Zet de watersensor aan door achterop de schakelaar in de aan (ON) stand te schuiven
2. Ga in het menu van het alarmsysteem naar Sensoren en kies Sensor en druk op + en kies dan Overig
3. Activeer de sensor uit en weer aan te schakelen zodat het blauwe lampje op de sensor gaat branden of door de sensor in het water te houden

DS33102 PIR Bewegingssensor

1. Verwijder achterkajpe (dit activeert het diefstalalarm), plaats 2 x AA batterijen, zet de aan/uit schakelaar aan
2. Zet jumper 2 op ON om LED uit te zetten. Zet schuifje 1 op ON om elke 5 sec opnieuw een beweging te melden & op OFF voor elke 5 min. om batterijen te besparen.

DS33117 Signaalversterker

A. Resetten van de versterker - 1. Koppel de versterker los van de voeding 2. Zet de schakelaar op uit (OFF) 3. Houddt de Set knop ingedrukt en sluit de voeding weer aan, de versterker zal een pieptoon laten horen 4. De versterker zal nu 10 keer knipperen en nadat dit stopt is de versterker teruggezet naar de fabrieksinstellingen en zullen alle afstandsbedieningen en sensoren zijn gewist **B. Afstandsbedieningen koppelen** - * Voeg altijd eerst de afstandsbediening toe aan het alarmsysteem zelf. Het enige wat deze versterker doet is het signaal dat de afstandsbediening geeft, oppakken en weer opnieuw versterkt doorsturen. Dus het alarmsysteem moet het signaal van de afstandsbediening wel kunnen herkennen en daarom moet de afstandsbediening eerst worden toegevoegd aan het alarmsysteem. * Volg de volgende stappen voor het koppelen van een afstandsbediening aan de versterker: 1. Druk op de Set knop zodat alle 5 zone LED's rood gaan branden, de versterker is nu in de koppeling 2. Druk nu op een knop op de afstandsbediening en er zal 2 keer een pieptoon te horen zijn en alle 5 LED's zullen kort knipperen 3. Herhaal dit voor iedere aparte afstandsbediening 4. Wacht 20 seconden of druk 5 keer op de Set knop en om de versterker uit de koppeling te halen en alle rode LED's zullen uitgaan * Zodra de afstandsbediening wordt geactiveerd zal de onderste LED op de versterker groen gaan branden. * Als het signaal van de afstandsbediening het alarmsysteem zelfstandig kan bereiken en de afstandsbediening is ook toegevoegd aan de versterker, dan zal het alarmsysteem het signaal van de sensor wel kunnen herkennen en de afstandsbediening verwijderen - 1. Druk lang op de Set knop zodat alle 5 LED's gaan branden 2. Druk lang op de Set knop en de versterker zal 4 keer een pieptoon laten horen en de 5 LED's zullen knipperen en uitgaan 3. Alle afstandsbedieningen zijn nu gewist

D. Sensoren koppelen - * Voeg altijd eerst de sensor toe aan het alarmsysteem zelf. Het enige wat deze versterker doet is het signaal dat de sensor geeft, oppakken en weer opnieuw versterkt doorsturen. Dus het alarmsysteem moet het signaal van de sensor wel kunnen herkennen en daarom moet de sensor eerst worden toegevoegd aan het alarmsysteem. * Volg de volgende stappen voor het koppelen van een sensor aan de versterker: 1. Druk lang op de Set knop zodat alle 5 LED's gaan branden 2. Druk kort op de Set knop om een zone te selecteren. Door steeds opnieuw op de Set knop te drukken kan een andere zone worden geselecteerd waarvan het LED-lampje vervolgens gaat branden 3. Activeer nu de zender zodat deze een signaal uitzendt en de versterker zal 2 keer een pieptoon laten horen 4. Wacht 20 seconden of druk een aantal keer op de Set knop zodat de onderste LED gaat branden en er 2 keer een pieptoon te horen is. Hierna is de versterker uit de koppeling en gereset voor gebruik. * Zodra de sensor wordt geactiveerd zal het nummer van de zone gaat branden en de versterker LED brandt groen. * Als het signaal van de sensor het alarmsysteem zelfstandig kan bereiken en de sensor is ook toegevoegd aan de versterker, dan zal het alarmsysteem het signaal van de sensor 2 keer ontvangen.

E. Sensoren verwijderen - 1. Druk lang op de Set knop zodat alle 5 LED's gaan branden 2. Druk kort om een zone te selecteren 3. Druk nu de Set knop lang in en er zal 4 keer een pieptoon te horen zijn, hierna zijn alle sensoren in deze zone gewist

G. Verwijderen van alle RFID druppels 1. Voer admin pincode in (standaard is dit: 8888) en druk op vinkje 2. Voer 3 in en druk op vinkje 3. Druk op terug en dan op vinkje of wacht even om terug te gaan

H. Reset naar fabrieksinstellingen 1. Druk 10 keer op het kleine knopje aan de achterkant van de keypad, onder de bevestigingsbeugel om de keypad geheel te resetten. Alle lampjes zullen tegelijkertijd aan gaan en een keer gaan knipperen. De keypad zal hierna opnieuw opstarten, daarna is de reset gedaan.

I. Inschakelen van het alarm via de keypad Dit kan op twee manieren:

1. Met de gebruikers pincode: A. Aanzetten volledig alarm: gebruikers pincode (standaard is dit: 1234) en druk op knop met remmend poppetje, B. Aanzetten thuis/deels alarm: gebruikers pincode (standaard is dit: 1234) en druk op knop met staand poppetje C. Uitzetten alarm: gebruikers pincode (standaard is dit: 1234) en druk op knop met X
2. Met de RFID druppels: A. Aanzetten volledig alarm: druk op knop met remmend poppetje en leg de RFID druppel op de keypad, B. Aanzetten thuis alarm: druk op knop met staand poppetje en leg de RFID druppel op de keypad, C. Uitzetten alarm: druk op knop met X en leg de RFID druppel op de keypad

J. Keypad gebruiken als deurbel: 1. Kies in het menu van het alarmsysteem Sensoren en kies Deurbel. 2. Druk op de keypad op de knop met het beletje. 3. Als iemand op de knop met het beletje druk zal het alarmsysteem een beltoon laten horen.

Belekenis LEDs op keypad: 1. Accu: Knippert rood: aangesloten op 5V maar aan/uit knop staat uit of geen accu aanwezig: Knippert langzaam rood (1 per 2 seconden); accu is bijna leeg: Knippert groen: opladen; Continue groen: klaar voor gebruik / volledig opgeladen
2. Alarm ingeschakeld: gaat 2 keer langzaam rood knipperen; Alarm deels ingeschakeld: gaat 2 keer langzaam rood knipperen
3. X - Alarm uitgeschakeld: gaat 1 keer rood knipperen
4. Programmeer modus: gaat groen branden

DS33119 SOS knop: druk op de rode knop om de SOS knop te activeren

DS33106 Mini PIR bewegingssensor: 1. Zet de aan/uit knop op ON 2. Zet de Test/Normaal schakelaar op normaal om batterijen te besparen zodat als de sensor binnen 3 minuten twee bewegingen ziet de sensor zich uitschakelt.

SCAN QR CODE VOOR:

+ VOLLEDIGE MANUAL

+ FAQ's

+ UITLEG VIDEOS 

→ www.doorsafe.nl/support



DOORSafe