

DOOR|safe 7520

GEBRUIKSAANWIJZING



DOOR|safe

INHOUDSOPGAVE

1.1 PRODUCTAFBEELDING & SCHEMA VOOR 7 INCH SCHERM DS7550	3
1.2 PRODUCTAFBEELDING & SCHEMA VOOR 4 INCH SCHERM DS7450	4
2. APP DOWNLOADEN	5
3. ACCOUNT AANMAKEN IN DE SMART LIFE APP	6
3.1 Account aanmaken	6
3.2 Inlog wachtwoord, profielnaam of profielfoto wijzigen	6
3.3 App toegang beveiligen met een ontgrendel gebaar	7
4. BERICHTEN VAN DE APP ONTVANGEN	8
4.1 Geluid en pushnotificaties aan- of uitzetten & 'Do-Not-Disturb' modus	8
4.2 Instellingen van een iPhone	9
4.3 Instellingen van een Android	10
5. HET BASISSCHEM VAN DE APP	11
6. DE STRUCTUUR VAN DE APP	12
7. PRODUCT TOEVOEGEN AAN DE SMART LIFE APP VIA NETWERKKABEL	13
8. PRODUCT TOEVOEGEN AAN DE SMART LIFE APP VIA WIFI	14
9. FUNCTIES TIJDENS EEN OMROEP	15
10. DE INSTELLINGEN VAN DE DEURBEL	16
10.1 Tweewegse audio mogelijk maken	16
11. GEMISTE OPROEPEN EN ANDERE BERICHTEN BEKIJKEN	17
12. TOEVOEGEN VAN EXTRA GEBRUIKERS	18
12.1 Leden toevoegen aan een ruimte of een groep (ruimte/groepsniveau)	18
12.2 Delen van een product met een extra gebruiker (productniveau)	20
13. IF THIS, THEN THAT (IFTTT) SCENARIO'S TOEVOEGEN	21
14. GEBRUIKERSACCOUNT WISSEN (RECHT OM VERGETEN TE WORDEN)	22
15. AVG & CERTIFICERING	23

1.1 Productafbeelding & schema voor 7 inch scherm DS7550

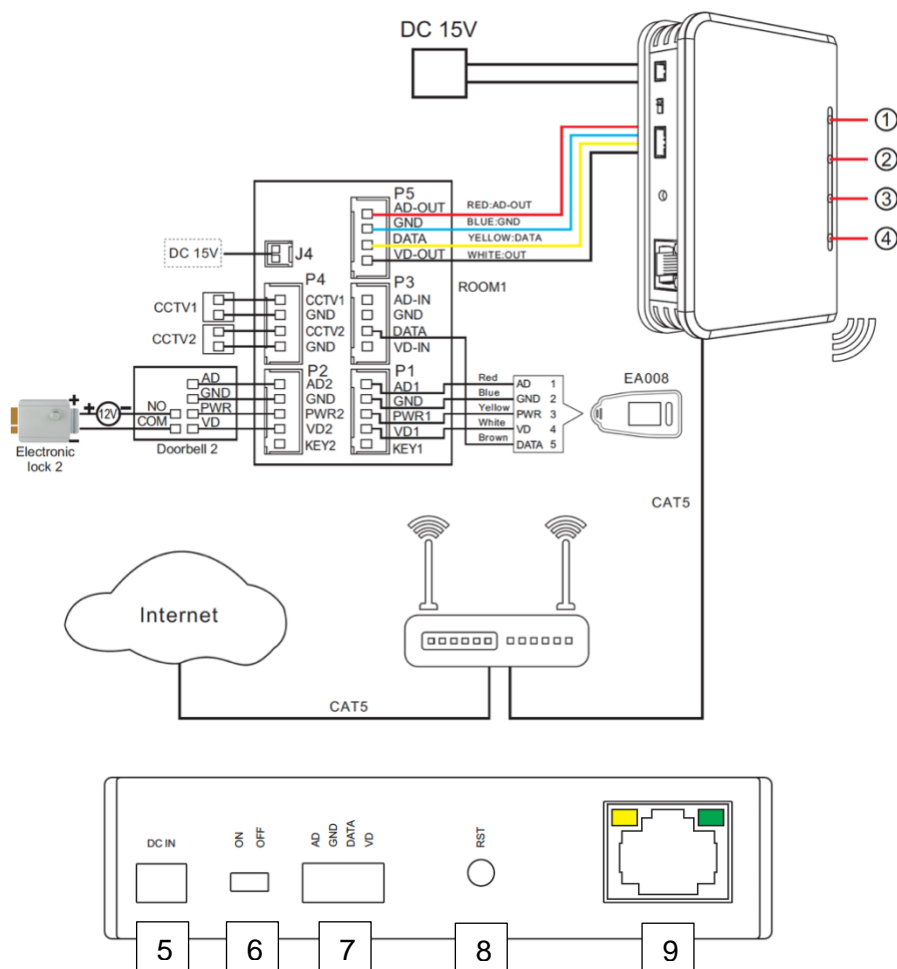

Lampjes:

1. Aan: module staat aan en heeft stroom
2. Langzaam knipperen: klaar voor het koppelen aan de app (druk hiervoor eerst 5 sec. op de Reset knop)
Snel knipperen: verbonden met het internet
3. Aan: werkende internetverbinding via RJ45 netwerkkabel
4. Aan: werkende internetverbinding via 2,4Ghz. WiFi

Aansluitingen:

5. Stroomaansluiting
6. Aan/uit knop
7. Aansluiting voor naar scherm
8. Reset knop
9. RJ45 Netwerkkabel aansluiting

1.2 Productafbeelding & schema voor 4 inch scherm DS7450

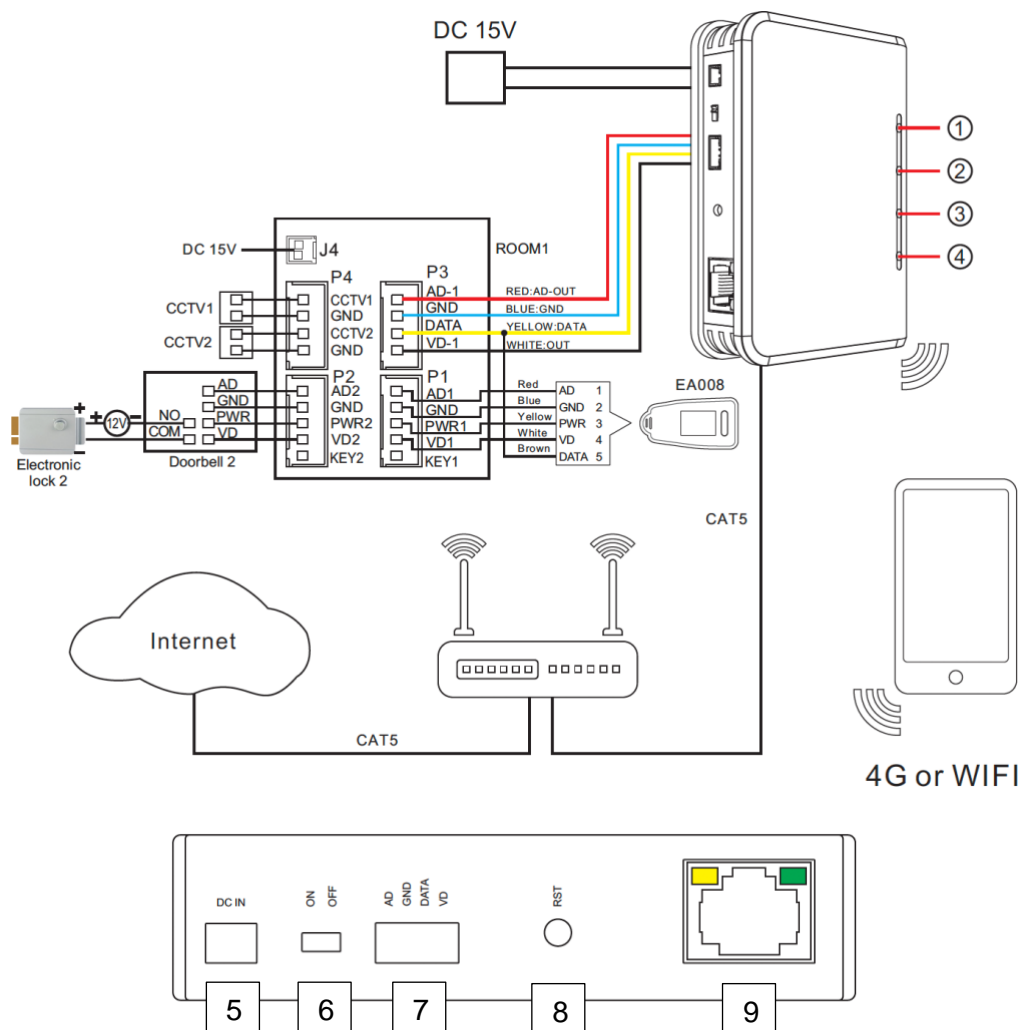

Lampjes:

1. Aan: module staat aan en heeft stroom
2. Langzaam knipperen: klaar voor het koppelen aan de app (druk hiervoor eerst 5 sec. op de Reset knop)
Snel knipperen: verbonden met het internet
3. Aan: werkende internetverbinding via RJ45 netwerkkabel
4. Aan: werkende internetverbinding via 2,4Ghz. WiFi

Aansluitingen:

5. Stroomaansluiting
6. Aan/uit knop
7. Aansluiting voor naar scherm
8. Reset knop
9. RJ45 Netwerkkabel aansluiting

2. App downloaden

1. Zoek in de app store op: **Smart Life**

Of

2. Scan de QR-code hieronder met een QR-reader



iOS:



Android:



BELANGRIJK: Sta in de instellingen van de telefoon berichtgeving toe en geef toegang tot de foto's/opslag, microfoon, camera en gebruik van mobiele data.

3. Account aanmaken in de Smart Life app

3.1 Account aanmaken

1. Download en open de Smart Life app
2. Maak in de app een account aan met een emailadres of een telefoonnummer
3. Verifieer door de verificatiecode in te voeren en log in op de app

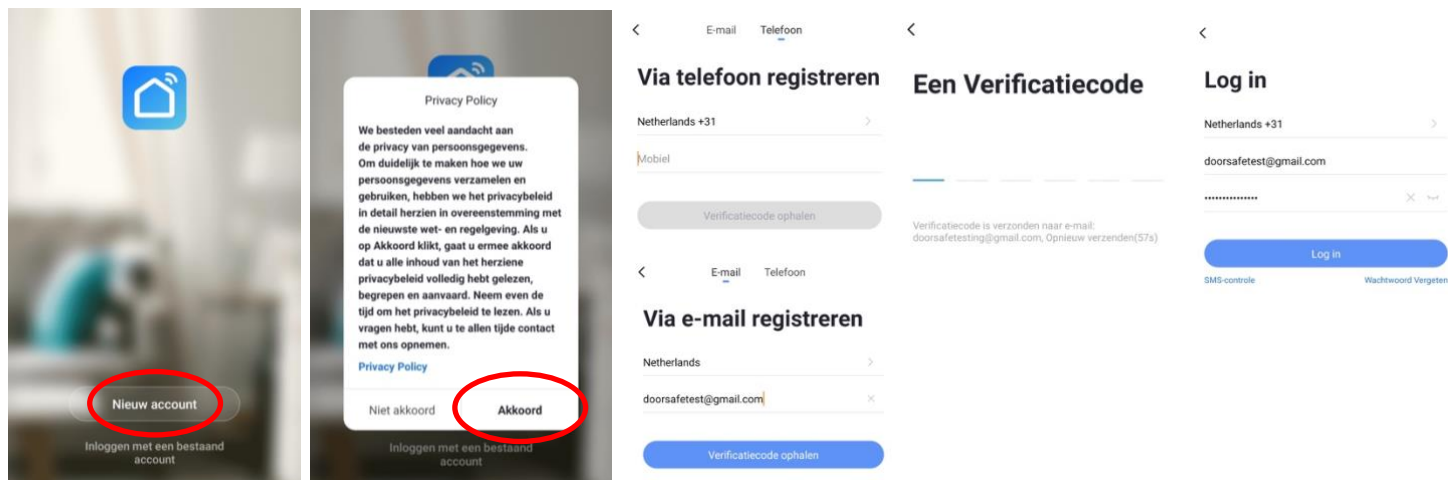

3.2 Inlog wachtwoord, profielnaam of profielfoto wijzigen

1. Ga naar Profiel
2. Kies de profielnaam (de bovenste optie)
3. Kies 'Profielfoto' of 'Gebruikersnaam' om deze te wijzigen
4. Kies 'Account en beveiliging'
5. Kies 'Login Password Veranderen'

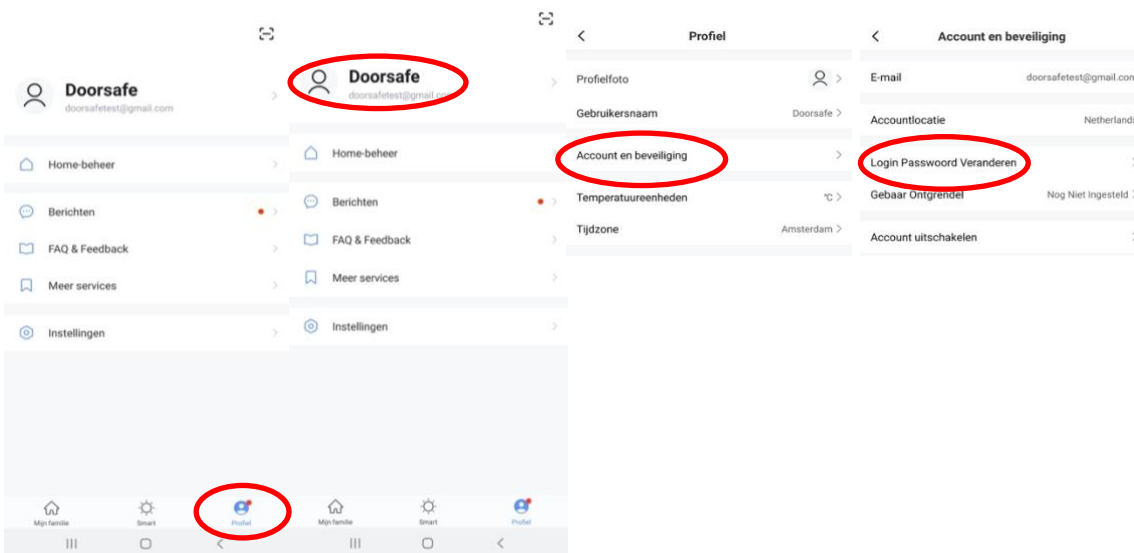

3.3 App toegang beveiligen met een ontgrendel gebaar

1. Ga naar Profiel
2. Kies de profielnaam (de bovenste optie)
3. Kies 'Account en beveiliging'
4. Kies 'Gebaar ontgrendel'

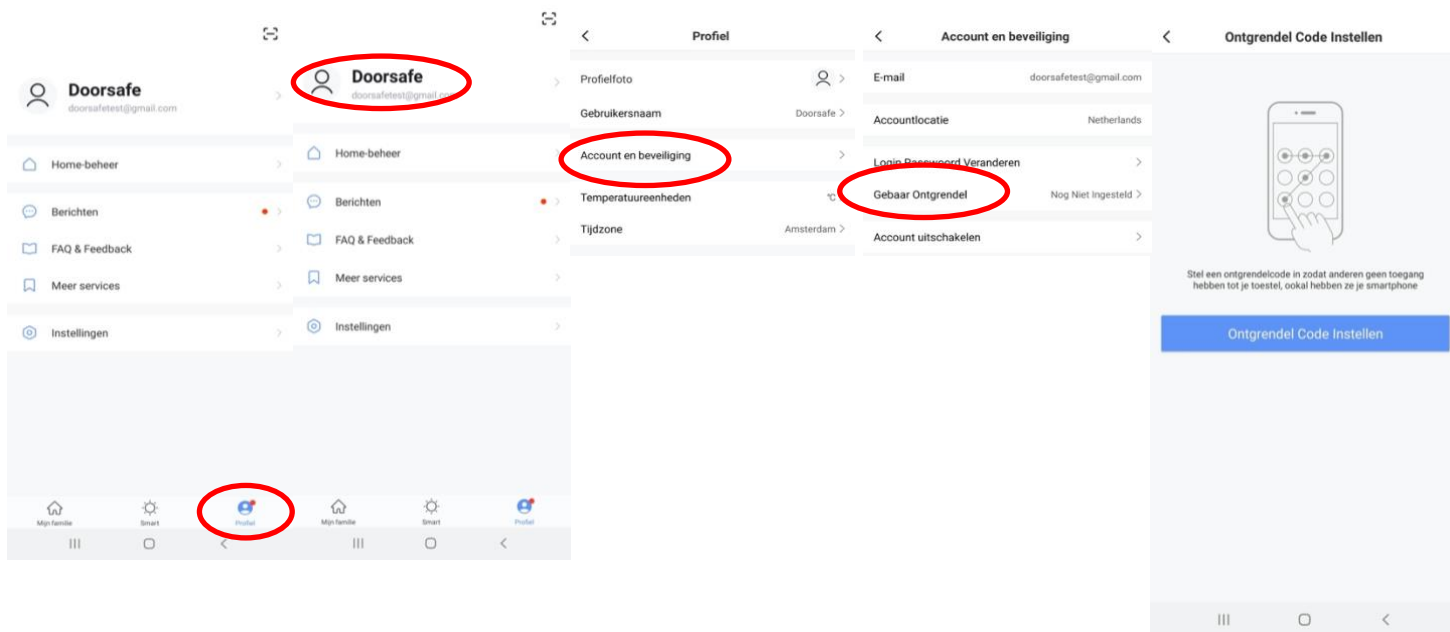

4. Berichten van de app ontvangen

4.1 Geluid en pushnotificaties aan- of uitzetten & 'Do-Not-Disturb' modus

1. Ga naar Profiel
2. Kies 'Instellingen'
3. Zet 'Geluid' om een geluid te horen bij een pushnotificatie
4. Kies 'pushnotificatie' om de melding in te stellen
5. Zet 'pushnotificatie' aan om pushnotificaties te ontvangen
6. Zet 'alarm' aan om pushnotificaties te ontvangen bij een alarm
7. Kies 'Do-Not-Disturb' Schedule om van bepaalde apparaten, gedurende een bepaalde tijd of alleen op bepaalde dagen geen pushnotificaties te ontvangen
8. Zet 'Familie' aan om pushnotificaties te ontvangen van andere ruimtes of groepen
9. Zet 'Bulletin' aan berichten te ontvangen in het bulletin

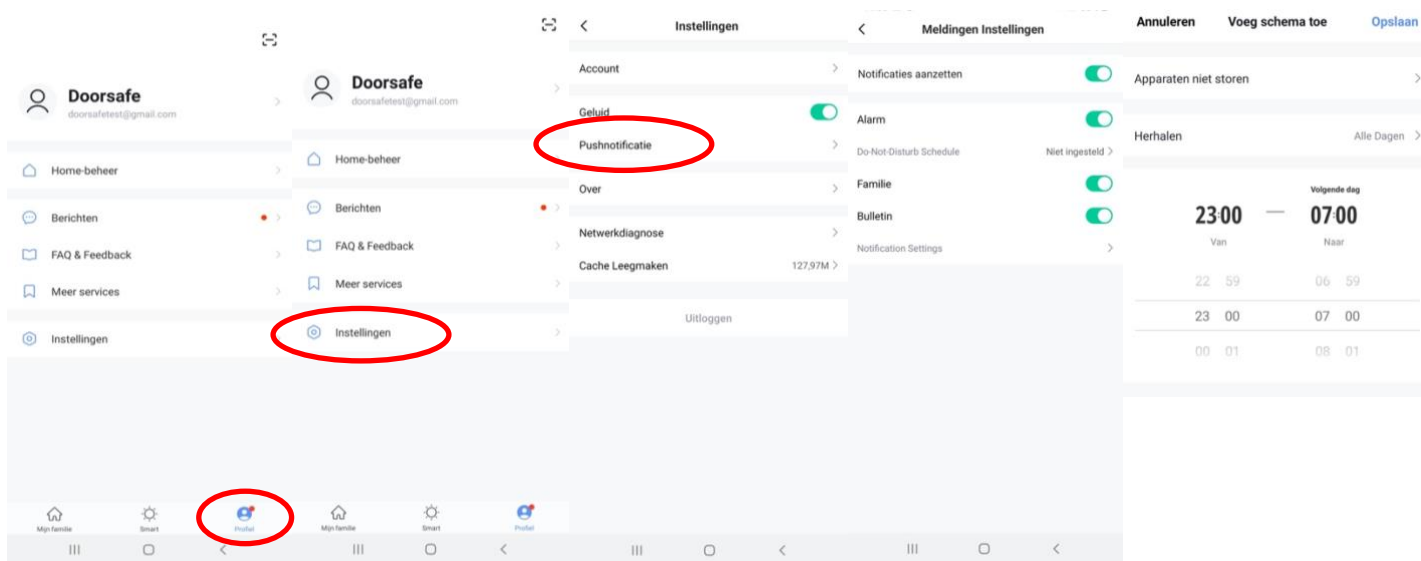

4.2 Instellingen van een iPhone

1. Ga naar Instellingen
2. Kies Batterij
3. Zorg dat Energiebesparingsmodus uit staat



1. Ga naar 'Instellingen'
2. Kies 'Smart Life' (helemaal onderaan de lijst met apps)
3. Kies 'Berichtgeving'
4. Zet 'Sta berichtgeving toe'
5. Zet 'Geluiden' en 'Badges' aan
6. Zet 'Mobiele data' aan
7. Zet 'Microfoon aan'
8. Zet 'Locatie' op Altijd of Bij gebruik van app



4.3 Instellingen van een Android

1. Ga naar 'Instellingen'
2. Kies 'Apps'
3. Kies 'Batterij'
4. Kies 'Batterijverbr. Optimalis.'
5. Kies 'Alle', zoek op 'Smart Life', zet Batterijverbruik Optimaliseren uit
6. Zet 'Gegevensgebr. achtergrond toestaan' aan
7. Zet 'App toestaan bij Geg. Besp. Aan' aan
8. Sta alle 'Machtingen' toe
9. Sta alle 'Meldingen' toe

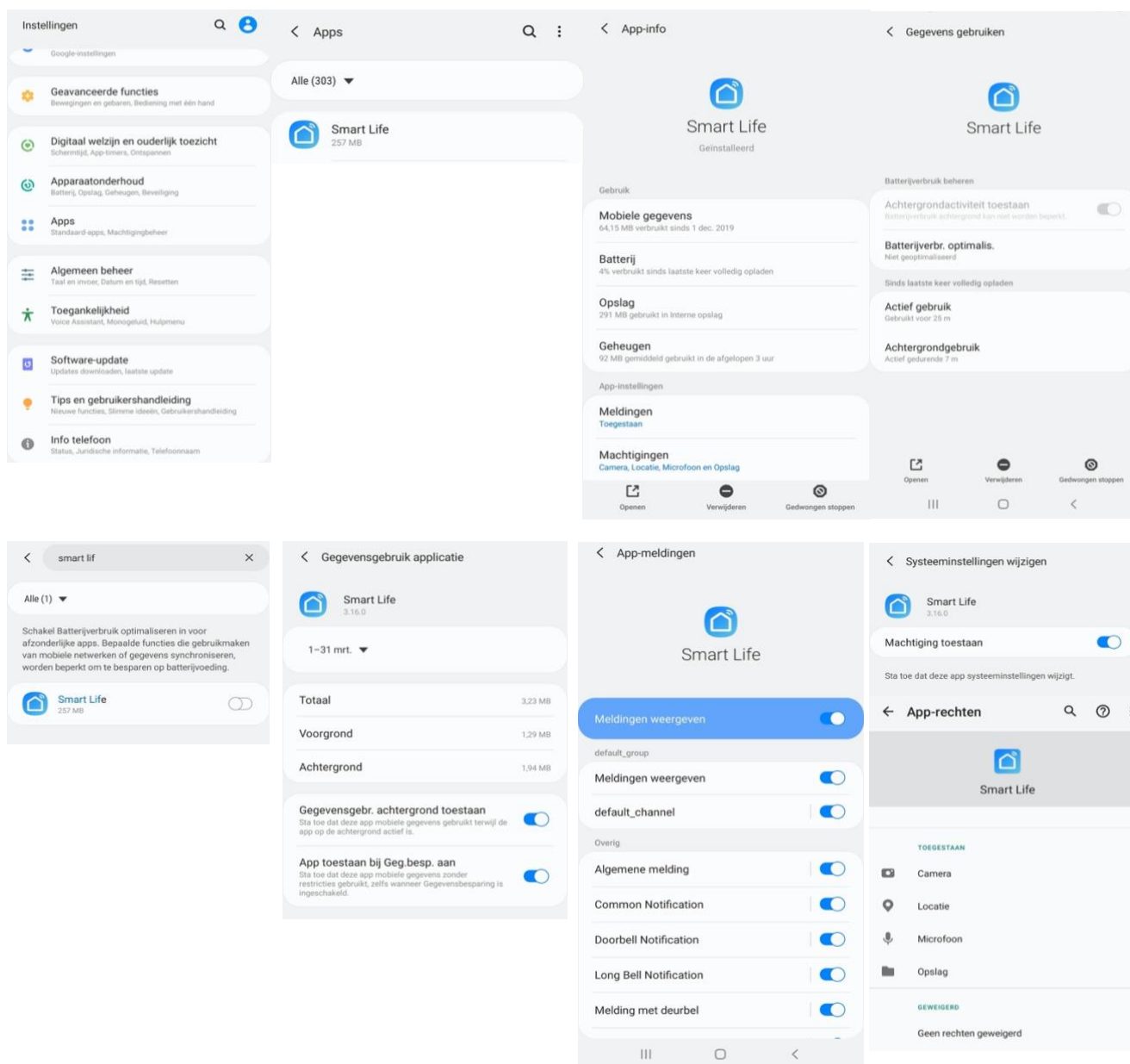

5. Het basisscherm van de app

Linksboven:

- **Hier: Ik & Partner**
Voeg ruimtes of groepen toe en voeg hier leden aan toe.

In het midden:

- **Toestellen zoals deurbellen, camera's, etc.**
Druk op het toestel om door de camera te kijken of het toestel te bedienen
- **... (de 3 puntjes)**
Room man.: Voeg kamers toe binnen een ruimte of groep.
Lijst/raster weergave: Schakel tussen raster & lijstweergave.
Device man.: Verwijderen van toestellen.

Rechtsboven:

- **+ teken**
Voeg hier nog meer toestellen toe
- **Microfoontje**
Bedien het toestel met spraakopdrachten
(dit is niet echt van toepassing bij een deurbel)
- **Cameraatje**
Bekijk hier meerdere camera tegelijkertijd.

Balk onderin:

- **Home (huisje)** – keer terug naar basisscherm
- **Smart**
Voeg hier scenario's toe
- **Profiel**
 - + Verander je naam, profiel foto, etc.
 - + Home Beheer
Voeg ruimtes of groepen toe en voeg hier leden aan toe.
 - + Bekijk berichten
bekijk hier gemiste oproepen
 - + Meer services
voeg hier extra diensten toe zoals cloud storage
 - + Instellingen
 - zet geluid aan van de push berichten
 - zet push berichten aan of uit
 - stel een niet storen schema in
 - log uit de app

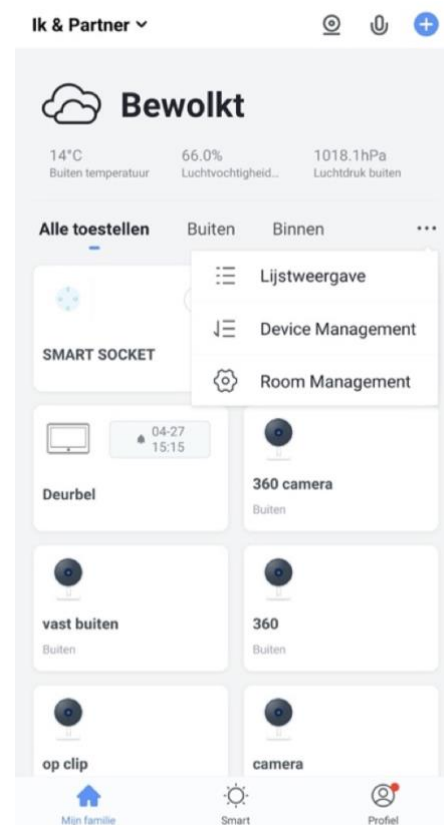

6. De structuur van de app

Voordat u het product gaat toevoegen aan de app is het een goed idee om stil te staan bij de structuur van de app en hoe u de app kunt indelen. Volg hiervoor deze stappen.

1. Maak een ruimte of een groep aan, en voeg daar het product aan toe.

Zoals bijvoorbeeld:

- a. Thuis
 - b. Kantoor
 - c. Vakantiewoning
 - d. Ik & mijn kinderen
 - e. Ik & mijn partner
- Een product kan maar aan 1 ruimte of groep worden toegevoegd.
 - Om een ruimte of groep aan te maken ga naar:
 - Profiel
 - Home-beheer
 - Voeg Familie toe
 - Per ruimte of groep kunnen leden worden toegevoegd.
Deze leden kunnen door de camera kijken, opnames maken of ontvangen oproepen als iemand aanbelt, kunnen dan praten en de deur openen.

Deze leden kunnen 2 rollen krijgen:

- volledige rechten (beheerder)
Deze leden kunnen alles aanpassen.
- beperkte rechten (common member)
Deze leden kunnen alleen het product gebruiken.

2. Deel de producten in kamers in binnen een ruimte of een groep.

- Deze kamers vormen tabbladen binnen een ruimte of een groep.
- Een product kan maar aan 1 kamer worden toegevoegd maar is altijd te zien in het meest linker tabblad 'Alle toestellen'.
- De andere tabbladen zijn de aparte kamers met daarin alleen de producten in die kamer.

7. Product toevoegen aan de Smart Life app via netwerkkabel

De module kan verbinden via 2,4 Ghz WiFi en via een netwerkkabel. Een netwerkkabel heeft altijd de voorkeur. Videobellen via een app is over WiFi bijna altijd erg instabiel.

Product toevoegen:

1. Plaats de module en de smartphone dicht bij de router en verbind de module via een netwerkkabel met de router
2. Zorg dat de smartphone via WiFi verbonden is met dezelfde router
3. Open de Smart Life app
4. Kies voor 'Toestel toevoegen' of rechtsboven de '+'
5. Kies voor 'Beveiligingssensor' en kies voor 'Smart Camera'
6. Druk nu op de module 5 sec. op 'Reset' zodat lampje 2 gaat knipperen
7. Kies nu in de app rechtsboven 'QR-Code' (Android) of 'Anders' (iOS)
8. Kies 'Cable' en kies 'Next'
9. De app zoekt nu via WiFi in het netwerk van de router, er staat 'Verbinding maken met de gateway'
10. Selecteer het apparaat dat u wilt toevoegen
11. U ziet een percentage van de voortgang
12. Nadat toevoegen succesvol is, pas eventueel nog de naam aan
13. Kies 'Doorgaan' en de koppeling is afgerond

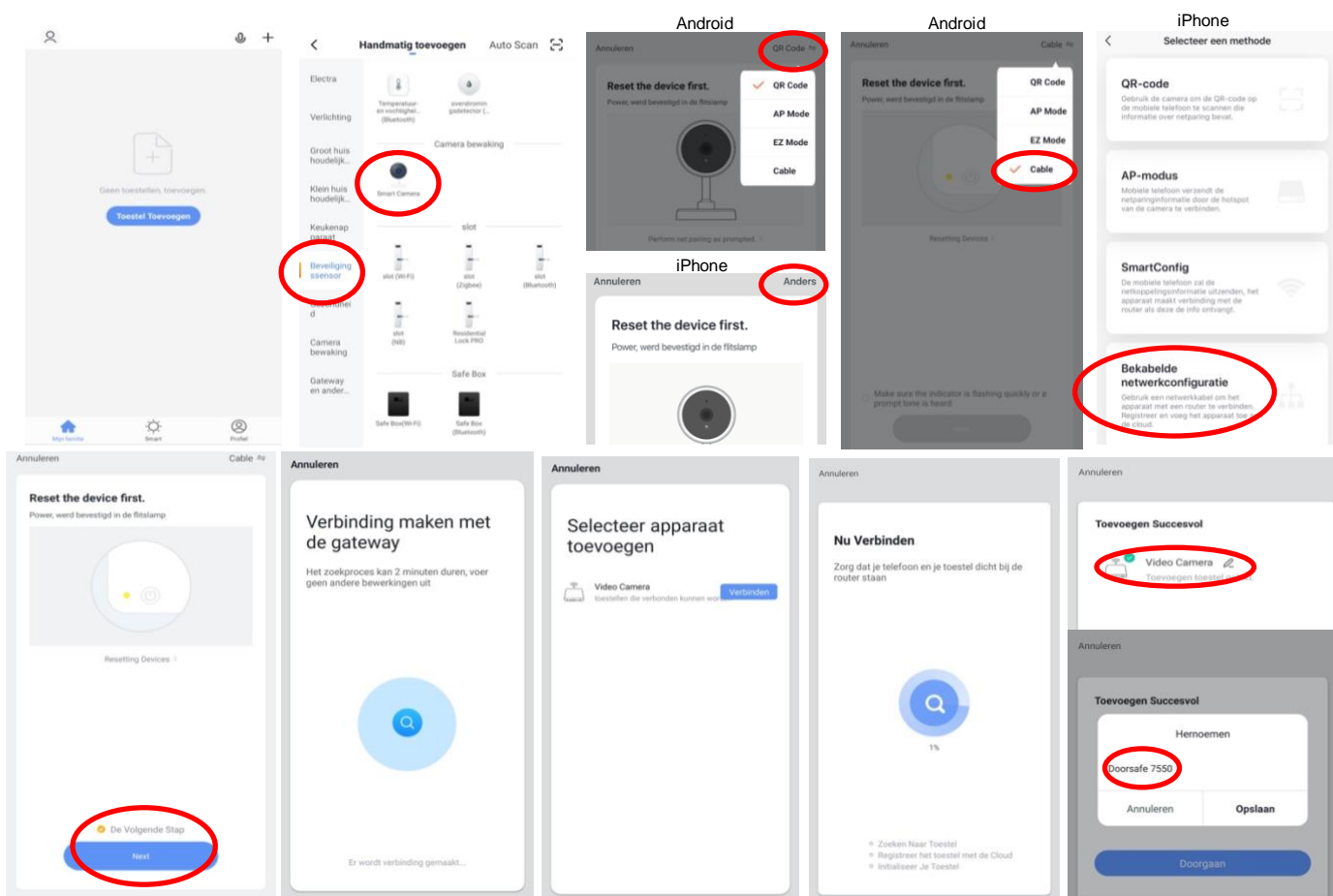
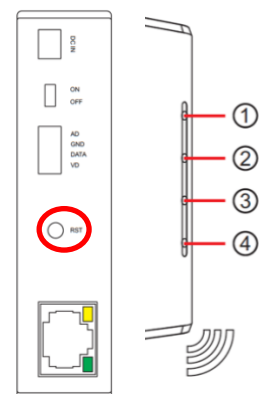

8. Product toevoegen aan de Smart Life app via WiFi

De module kan verbinden via 2,4 Ghz WiFi en via een netwerkkabel. Een netwerkkabel heeft altijd de voorkeur. Videobellen via een app is over WiFi bijna altijd erg instabiel.

Product toevoegen:

1. Plaats de module en de smartphone dicht bij de WiFi router
2. Open de Smart Life app
3. Kies voor 'Toestel toevoegen' of rechtsboven de '+'
4. Kies voor 'Beveiligingssensor' en kies voor 'Smart Camera'
5. Druk nu op de module 5 sec. op 'Reset' zodat lampje 2 gaat knipperen
6. Kies in de app rechtsboven 'QR-Code' (bij Android) of 'Anders' (bij iOS)
7. Kies 'AP Mode' en kies 'Next'
8. Zorg dat de smartphone verbonden is met een 2,4 Ghz. WiFi netwerk
9. Voer het WiFi wachtwoord in en bevestig
10. De smartphone gaat nu met het WiFi netwerk verbinden dat uit de module komt, dit WiFi netwerk begint met 'SmartLife_', zodra er verbonden is, keer terug naar de app.
11. U ziet een percentage van de voortgang
12. Nadat toevoegen succesvol is, pas eventueel nog de naam aan
13. Kies 'Doorgaan' en de koppeling is afgerond

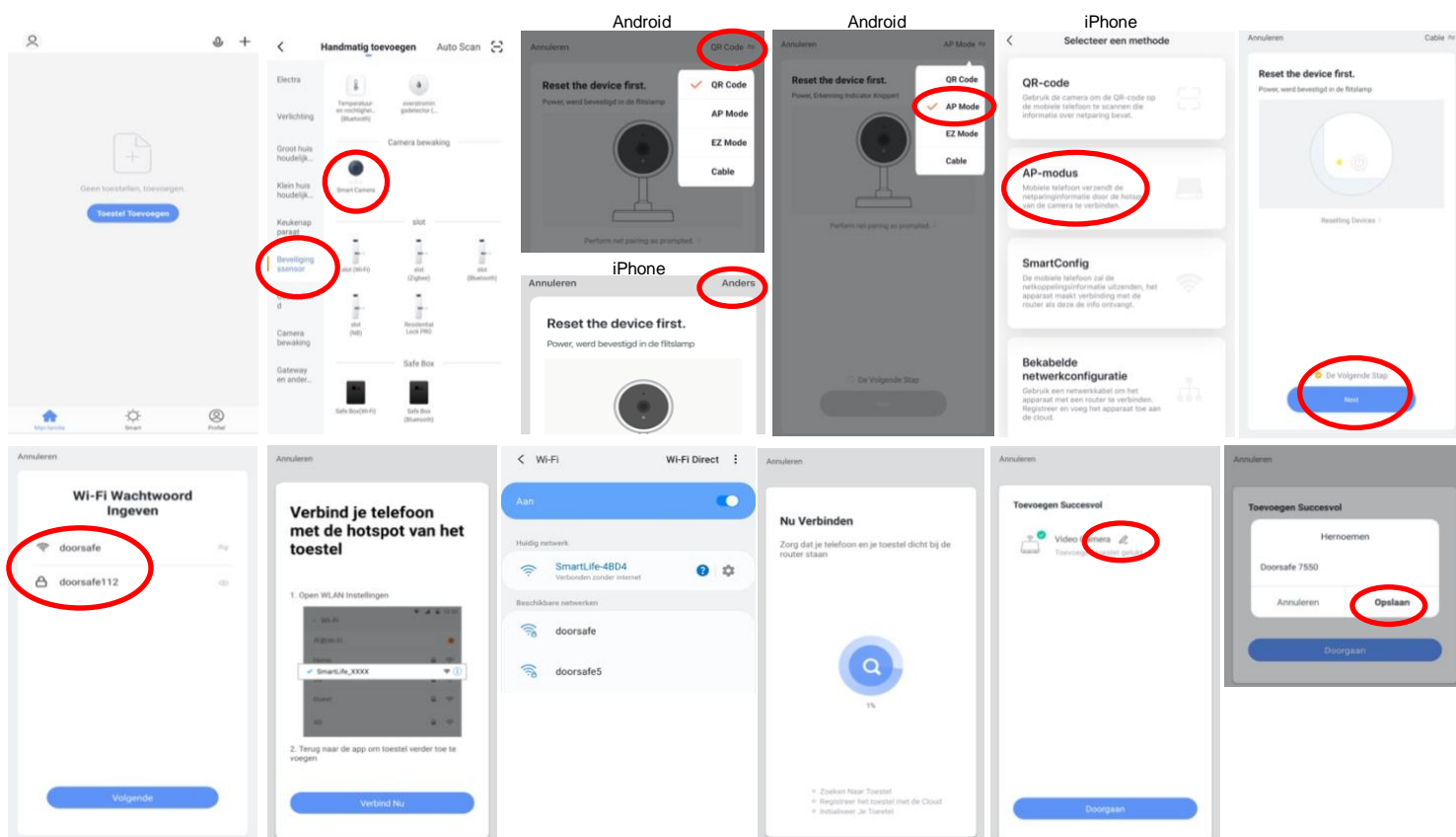
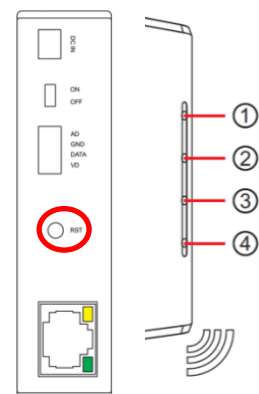

9. Functies tijdens een omroep

Om bij de instellingen van de deurbel te komen, maar eerst verbinding met de deurbel door in het basisscherm voor de deurbel te kiezen.

- Druk op **Picture/Fotocamera** om een aanvullende foto te maken
- Druk op de **Talk/Microfoon** om door de deurbel te kunnen spreken
- Druk op de **Recording/Videocamera** om een aanvullende video-opname te maken
- Druk op **Lock 1** of **Lock 2** om een deur te openen
- Druk op Switch om door een eventueel aangesloten tweede deurbel te kijken
- Zet het geluid dat van de deurbel komt uit door op het **luidsprekertje** te drukken
- Druk op **HD** bij een slechte internetverbinding om de resolutie te verlagen
- Druk op de pijltjes voor een volledige scherm weergave
- **Signal: 92%** geeft de sterkte van het WiFi signaal aan, bij een aansluiting via een netwerkkabel is dat 0%
- Druk op het **pennetje** om naar de instellingen te gaan

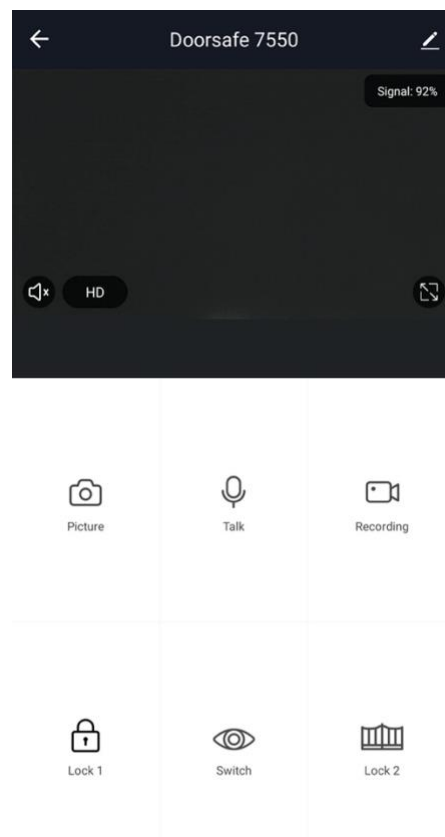

In de app gemaakte aanvullende opnames worden opgeslagen in de smartphone bij de andere afbeeldingen.

10. De instellingen van de deurbel

- Druk op de **Device Name** om de naam te veranderen
- Druk op **Toestel delen** om een extra gebruiker toegang te geven tot de deurbel
- Druk op **Toestel Info** om het gekoppelde emailadres, IP adres, toestel ID en tijdszone te zien
- Druk op **Basis Feature Set** om de audiomodus te kiezen: eenwegs- of tweewegse Audio
- Druk op FAQ & Feedback om feedback te geven over de app aan de ontwikkelaars
- Druk op **Firmware** om de firmware versie te zien
- Druk op **'Verwijder toestel'** te om het toestel uit de app te verwijderen

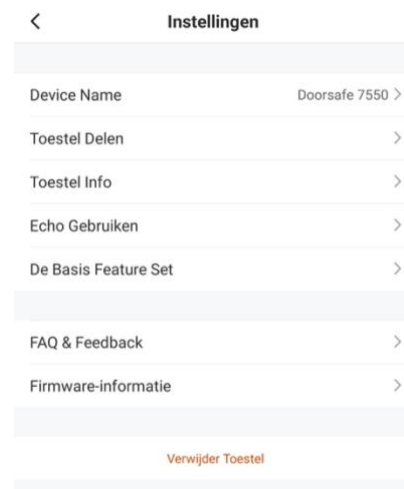

10.1 Tweewegse audio mogelijk maken

1. Kies 'De basis feature set'
2. Kies 'Tweewegse Audio'

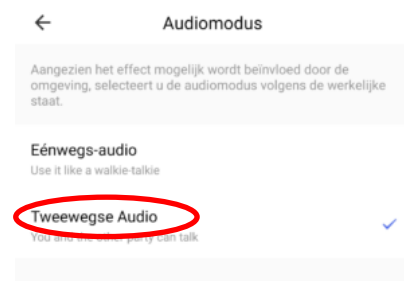
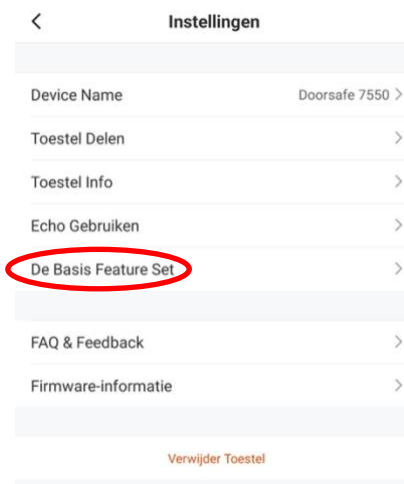

11. Gemiste oproepen en andere berichten bekijken

Er zijn 3 soorten berichten:

1. Alarm meldingen

Bekijk hier gemiste oproepen en andere meldingen van sensoren of alarms

2. Familie berichten

Bekijk hier meldingen van producten in dezelfde familie zoals firmware updates

3. Bulletin berichten

Bekijk hier nieuwsberichten

- Als er een rood puntje te zien is bij Profiel of bij Berichten dan zijn er gemiste berichten.
- Druk op de drie streepjes om berichten te kunnen wissen of als gelezen te markeren.
- Druk op het wielte om Alarm, Familie of Bulletin berichten uit te zetten.

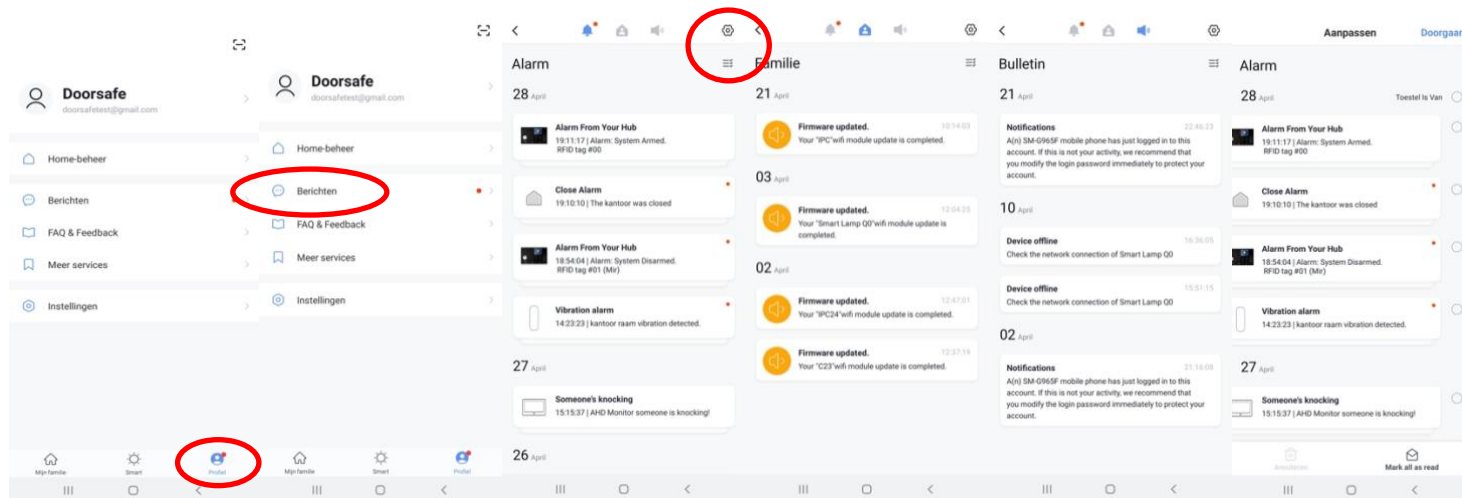

12. Toevoegen van extra gebruikers

Het delen van de toegang tot producten kan op twee manieren:

1. **Door leden toe te voegen aan een ruimte of een groep (ruimte/groepsniveau)**
Deze leden kunnen door de camera kijken, opnames maken of ontvangen oproepen als iemand aanbelt, kunnen dan praten en de deur openen.
2. **Door een product te delen (productniveau)**
Deze extra gebruikers kunnen **geen deuren openen** maar wel door de camera kijken, opnames maken of ontvangen oproepen als iemand aanbelt, kunnen dan praten en de deur openen.

12.1 Leden toevoegen aan een ruimte of een groep (ruimte/groepsniveau)

Maak een ruimte of een groep aan, en voeg daar het product aan toe.
Deze ruimte of groep kan worden gedeeld met nieuwe leden.
Een product kan maar aan 1 ruimte of groep worden toegevoegd.

Voorbeelden van ruimtes of groepen zijn:

- a. Thuis
- b. Kantoor
- c. Vakantiewoning
- d. Ik & mijn kinderen
- e. Ik & mijn partner

Aanmaken ruimte of groep

Om een ruimte of groep aan te maken ga naar:

1. Profiel
2. Home-beheer
3. Families toevoegen

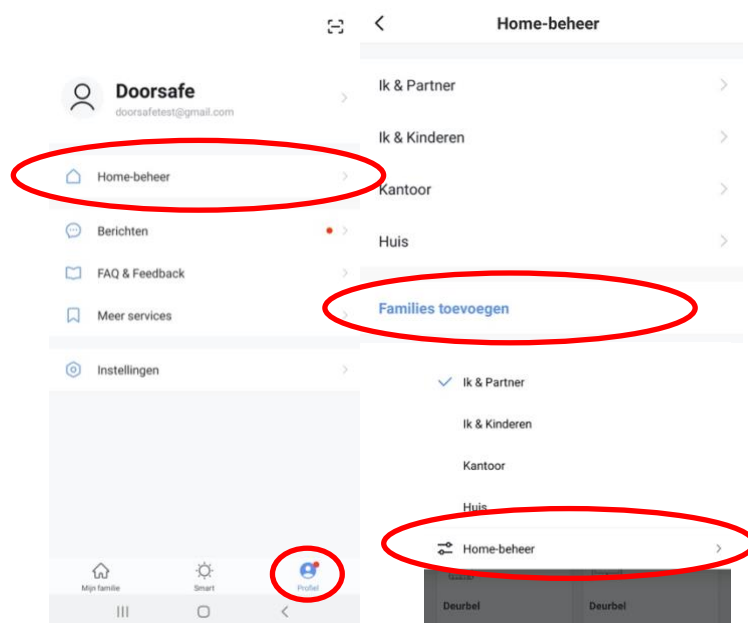

Toevoegen leden aan een groep

Per ruimte of groep kunnen leden worden toegevoegd.

Om leden aan een ruimte of groep toe te voegen ga naar:

1. Profiel
2. Home-beheer
3. Kies ruimte of groep
4. Kies 'Voeg leden toe'
5. Voer naam in
6. Voer emailadres in

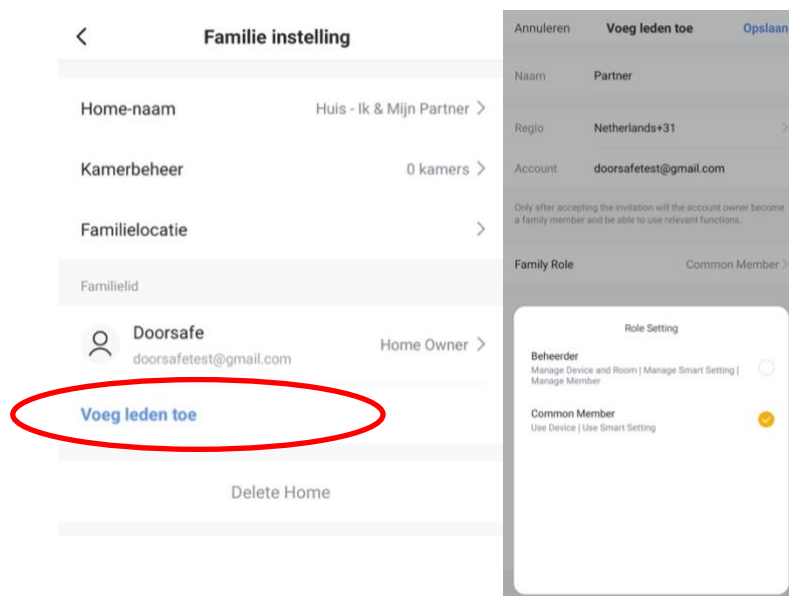

Deze leden kunnen 2 rollen krijgen:

- **volledige rechten (beheerder)**
Deze leden kunnen alles aanpassen.
- **beperkte rechten (common member)**
Deze leden kunnen alleen het product gebruiken.

Het account dat het product als eerste heeft toegevoegd, wordt de Home-owner.

Als er in een ruimte of groep meerdere leden zijn kan de eerste gebruiker een ander lid Home-owner maken met de functie "Transfer Home ownership".

Verwijder leden uit een groep

Om leden uit een ruimte of groep te verwijderen ga naar:

1. Profiel
2. Home-beheer
3. Kies ruimte of groep
4. Kies het lid dat moeten worden verwijderd
5. Kies 'Verwijder leden'

12.2 Delen van een product met een extra gebruiker (productniveau)

Deze extra gebruikers kunnen **geen deuren openen** maar wel:

- oproepen ontvangen als iemand aanbelt en dan kunnen praten
- door de camera kijken
- opnames maken

Om een product te delen ga naar:

1. Open het product in het basisscherm
2. Open de instellingen door in de rechterbovenhoek op het pennetje te drukken
3. Kies voor 'Toestel Delen'
4. Kies 'Voeg delen toe' en geef het email of telefoonnummer op
5. Kies 'Doorgaan'
6. De extra gebruiker krijgt nu na ongeveer 1 minuut een melding en een bericht dat de deurbel is gedeeld

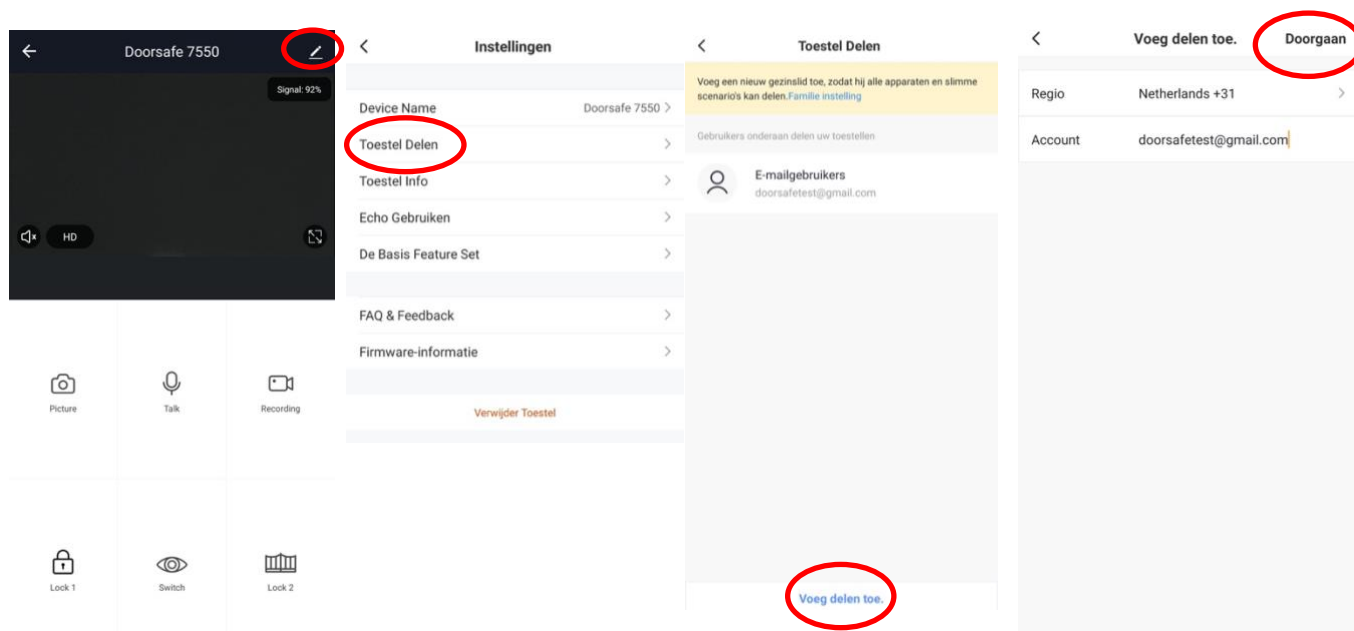

Verwijderen extra gebruiker

- Veeg de extra gebruiker naar links en kies voor 'Annuleren'



13. If this, then that (IFTTT) Scenario's toevoegen

Deze functie is op dit moment nog niet beschikbaar voor dit product.

14. Gebruikersaccount wissen (Recht om vergeten te worden)

Om een gebruikersaccount volledig te wissen gaan naar:

1. Profiel
2. Account en beveiliging
3. Account uitschakelen
4. Kies 'Bevestigen'

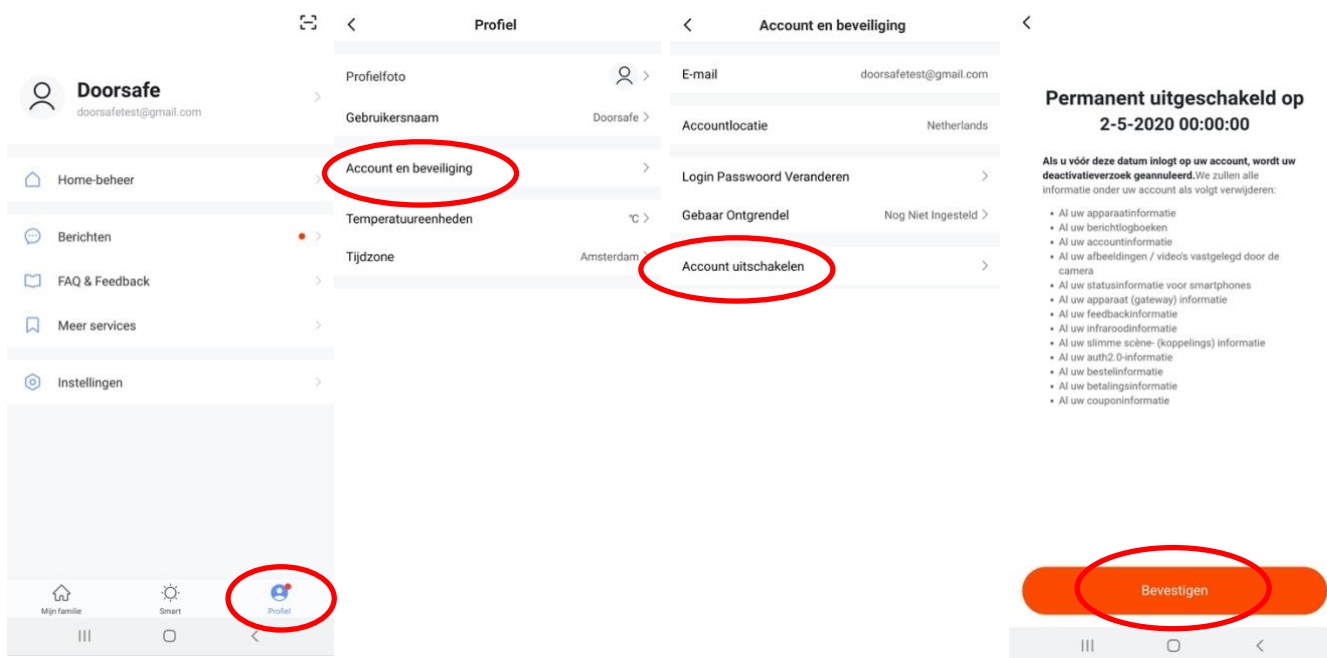







15. AVG & Certificering

Op [deze pagina van Tuya](#) is het mogelijk om het volgende te downloaden:

1. [Tuya GDPR Privacy Compliance Validation Findings Summary gemaakt door TRUSTe](#)
2. [Tuya Smart Cloud Platform White Paper](#)

Zie hier een overzicht van alle certificeringen:

 <p>ISO 27001</p> <p>ISO 27001 provides practical guidance for the establishment and operation of information security management system for different kinds of organizations. Tuya Smart has obtained ISO 27001 Information Security Management System Certification.</p>	 <p>ISO 27017</p> <p>ISO 27017 gives guidelines for information security of cloud computing, recommends special controls for cloud information security. Tuya Smart has obtained ISO 27017 Certification for information security of cloud services.</p>	 <p>ISO 27018</p> <p>ISO 27018 is a code of practice for the protection of personal data in the cloud. Tuya Smart has obtained ISO 27018 Certification for protection of Personally Identifiable Information (PII) in public clouds acting as PII processors.</p>	 <p>ISO 9001</p> <p>ISO 9001 serves as a systematic guiding outline and standard framework to ensure the product quality and operation of an organization.</p>
 <p>GDPR</p> <p>The EU General Data Protection Regulation (GDPR) is intended to protect EU data subjects' fundamental privacy rights and personal data security. Tuya Smart is GDPR-assessed and has upgraded the internal technical and organizational measures for further compliance.</p>	 <p>CCPA</p> <p>Tuya is fully CCPA-assessed by TrustArc and enables platform with mature and comprehensive mechanisms for data privacy protection. Tuya is dedicated to providing a state-of-the-art level of user data protection and serving global clients with an ongoing optimized mechanism.</p>	 <p>TRUSTe Certified Privacy Powered by TrustArc</p> <p>Becoming TRUSTe certified means Tuya is adequately implementing data privacy and governance. With this certification, Tuya has stepped up to the next level of data and privacy adherence and proven yet again to be a secure and trustworthy IoT platform.</p>	